

Bouwjaar:
Kraankengetal
Max. last
Max. puntlast
**Max. ton-
meter cap.**
**Max. giek-
lengte**
Ballast:
75 tm
7,0 ton
1,7 ton
82 tm
40 m

Kraan afstempelen volgens voorschrift.

Adres
Windkracht limieten
Snelheden

Giek horizontaal

Spierings Mobile Cranes B.V.
 Merwedestraat 15
 5347 KZ Oss (NL)
 Tel. alg.: +31(0)412 69 77 77
 Support: +31(0)412 69 77 87
 www.spieringscranes.com

– Windkracht aangeduid in Beaufort.

Max. windkracht tot:

– Bij laagste masthoogte (1), één windkracht extra toegestaan.

WK	R ₁	R ₂	R ₃
L ₁	5	5	5
L ₂	5	6	6
L ₃	5	6	7

– De kraan geheel strijken bij windkracht 8 (17 m/s).

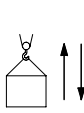

m/min	kg
20	7000
30	5000
45	2500
75	0

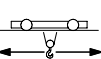

0-70 m/min

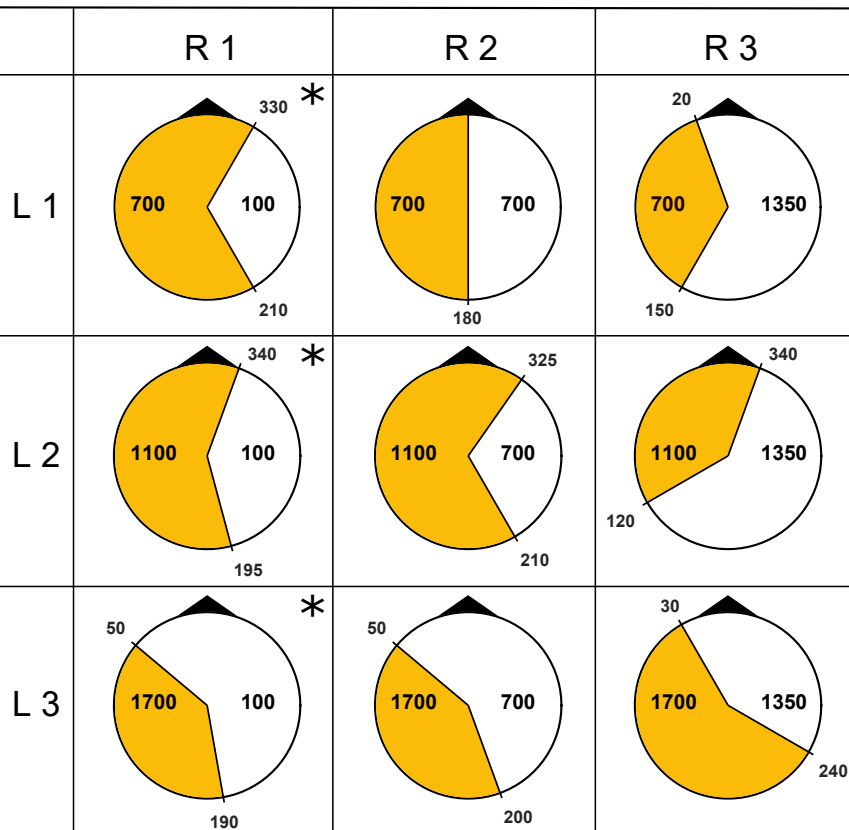

0-0.9 omw/min

Zwenkgebieden met de max. puntlasten in kg
Tabellen aflezen

De tabellen aflezen:

1. Stempel zo breed mogelijk af.
2. Neem de minimale stempeluitslag links en rechts, deze zijn leidend en worden met L1,2,3 en R1,2,3 aangeduid.
3. Lees de twee zwenkgebieden met bijbehorende puntlasten af.
4. Lees de tabel met de gekozen giektophoek en puntlast af.

Stempelbasis nummering

L1,2,3 en R1,2,3 is de minimaal gekozen stempeluitslag per zijde.

SB	R1	R2	R3
L1	11	12	13
L2	21	22	23
L3	31	32	33

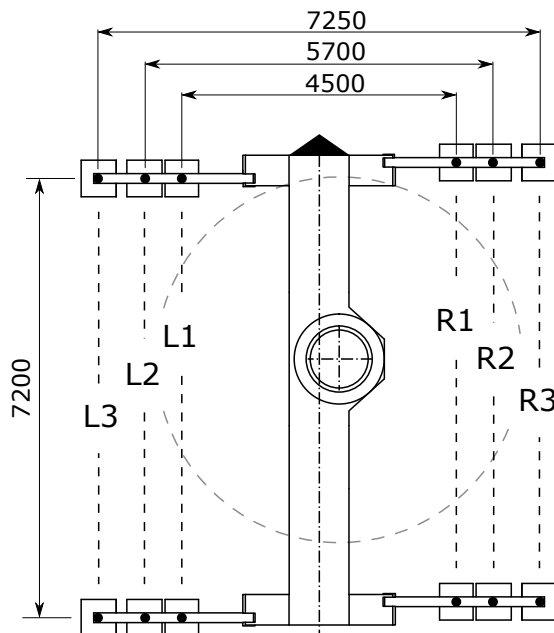
Stempeluitslag en afmetingen
Extra informatie

- Personenvervoer verboden.
 - Max. haakhoogtes bij horizontale giek:
 - 21m / 24m / 27m / 30m
 - Max. stempeldruk: 315 kN
 - Bedrijfstemperatuur: -10°C tot 40°C
 - Volledig elektrische operatie mogelijk
- * Bij een puntlast van 100 kg, is de max. last overall verlaagd tot 3500kg.

Giekhoeck 0°

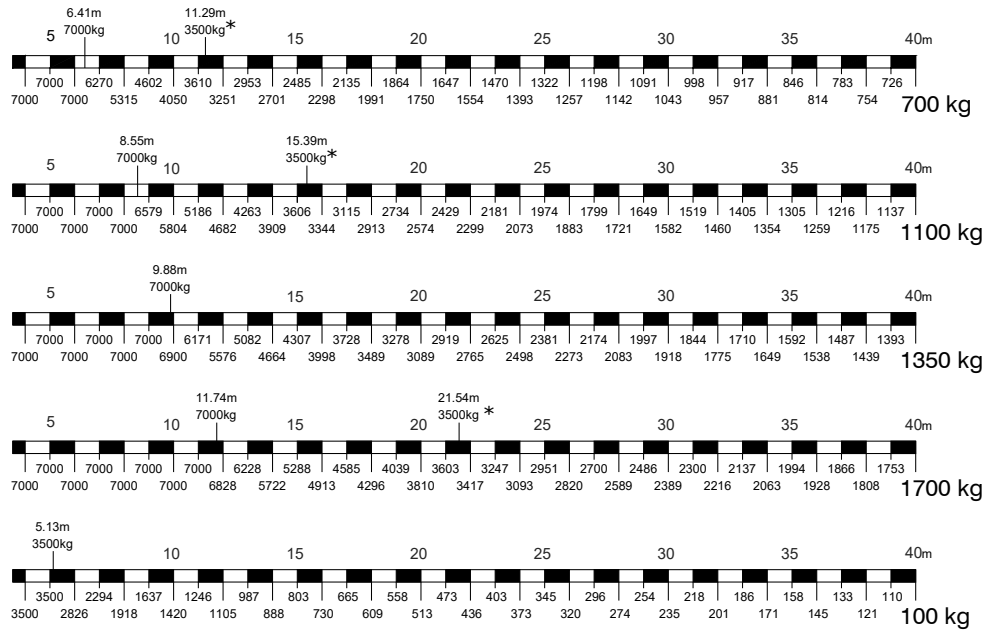

Giekhoeck 30°

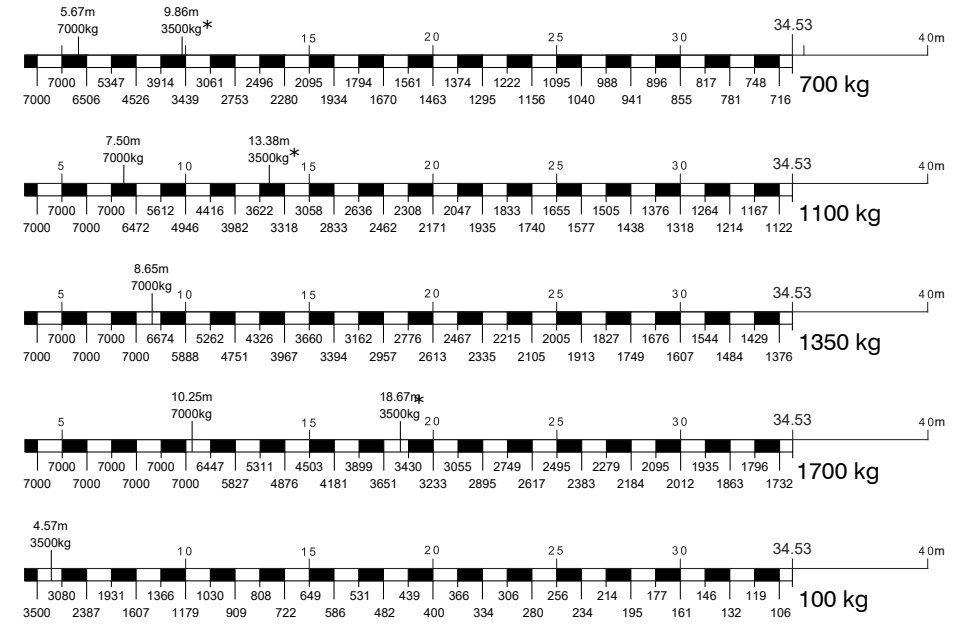

Giekhoeck 15°

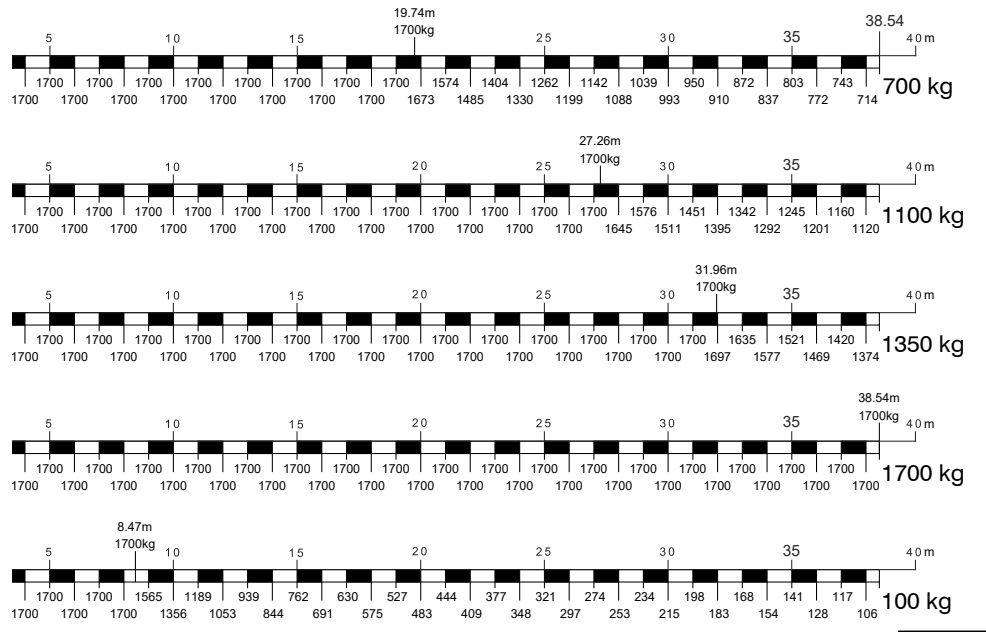

Giekhoeck 45°

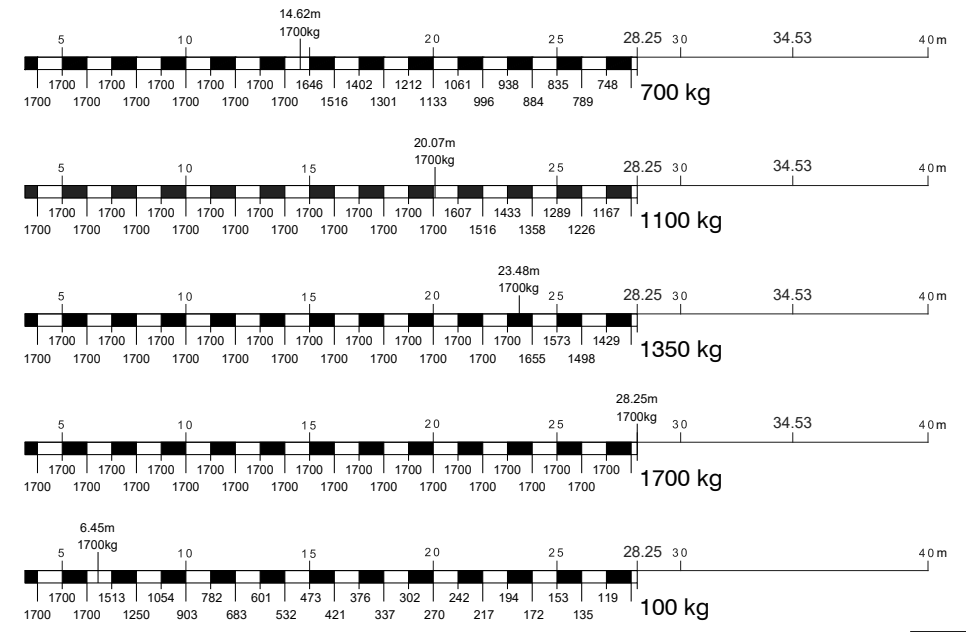

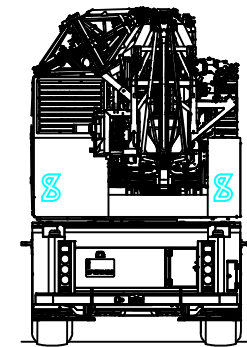
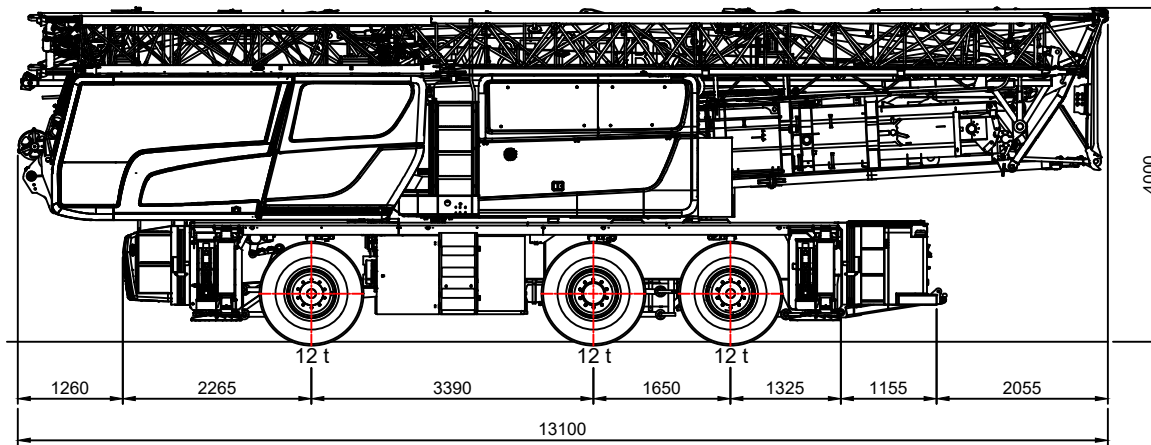
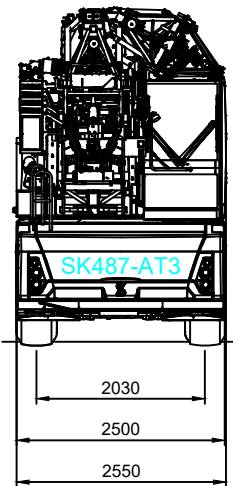
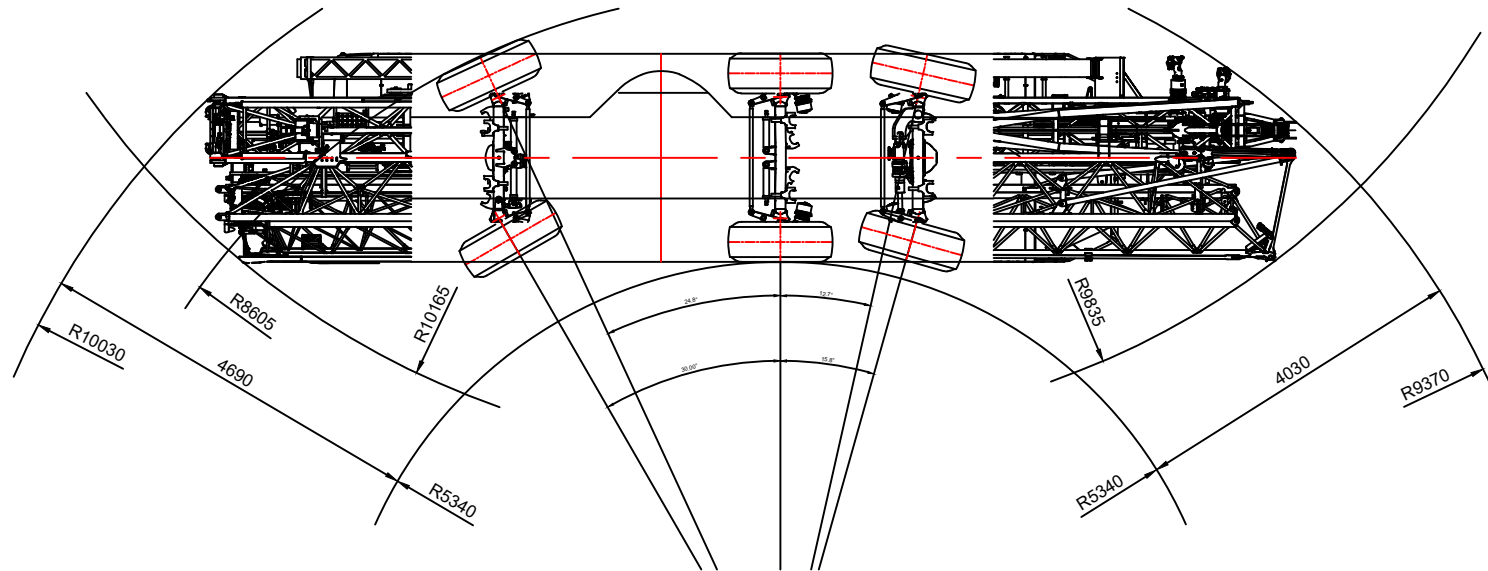

SPIERINGS HYDRAULIC FOLDING CRANE

SK487 - AT3

Total weight: 36000 kg

Specifications subject to modifications

SPIERINGS HYDRAULISCHE VOUWKRAAN SK487-AT3

Hijsspecificaties
Afstempeling 7,20 m x 7,25 m

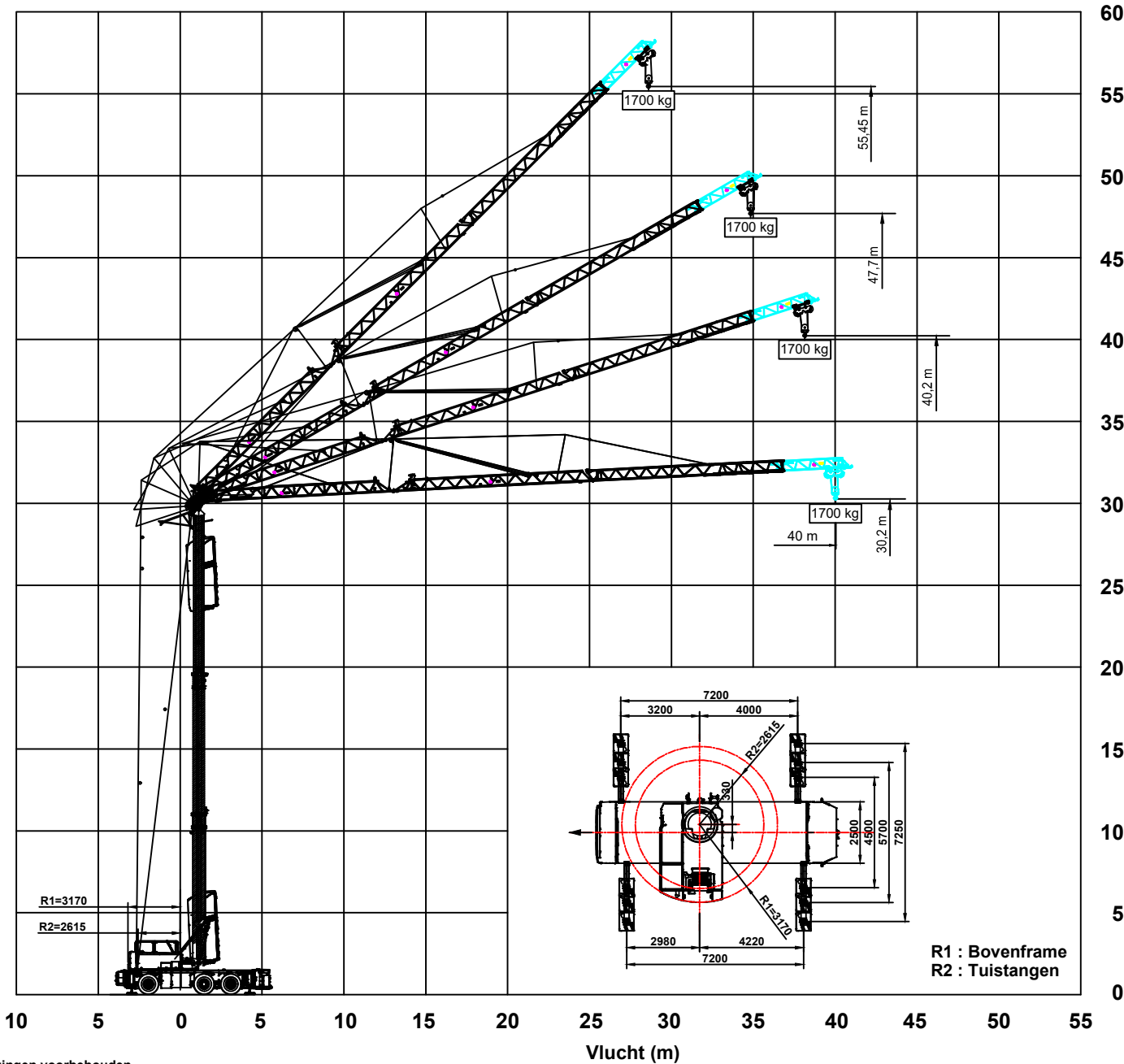

Wijzigingen voorbehouden

SPIERINGS HYDRAULISCHE VOUWKRAAN SK487-AT3

Opbouwschema van de kraan

Max. stempeldruk	: 315 kN
Voetplaat	: 750x600 mm
Oppervlakte voetplaat	: 0,45 m ²
Bodemdruk	: 0,71 N/mm ²
Giek uitvouwbaar in elke richting (360°)	
Bedrijfstemperatuur bereik	van -15°C tot +40°C
30°/45° Toppen mogelijk vanuit kraankabine	
of via de afstandsbediening	
Stempelplaat	: 1000x900 mm
Oppervlakte stempelplaat	: 0,9 m ²
Bodemdruk	: 0,35 N/mm ²

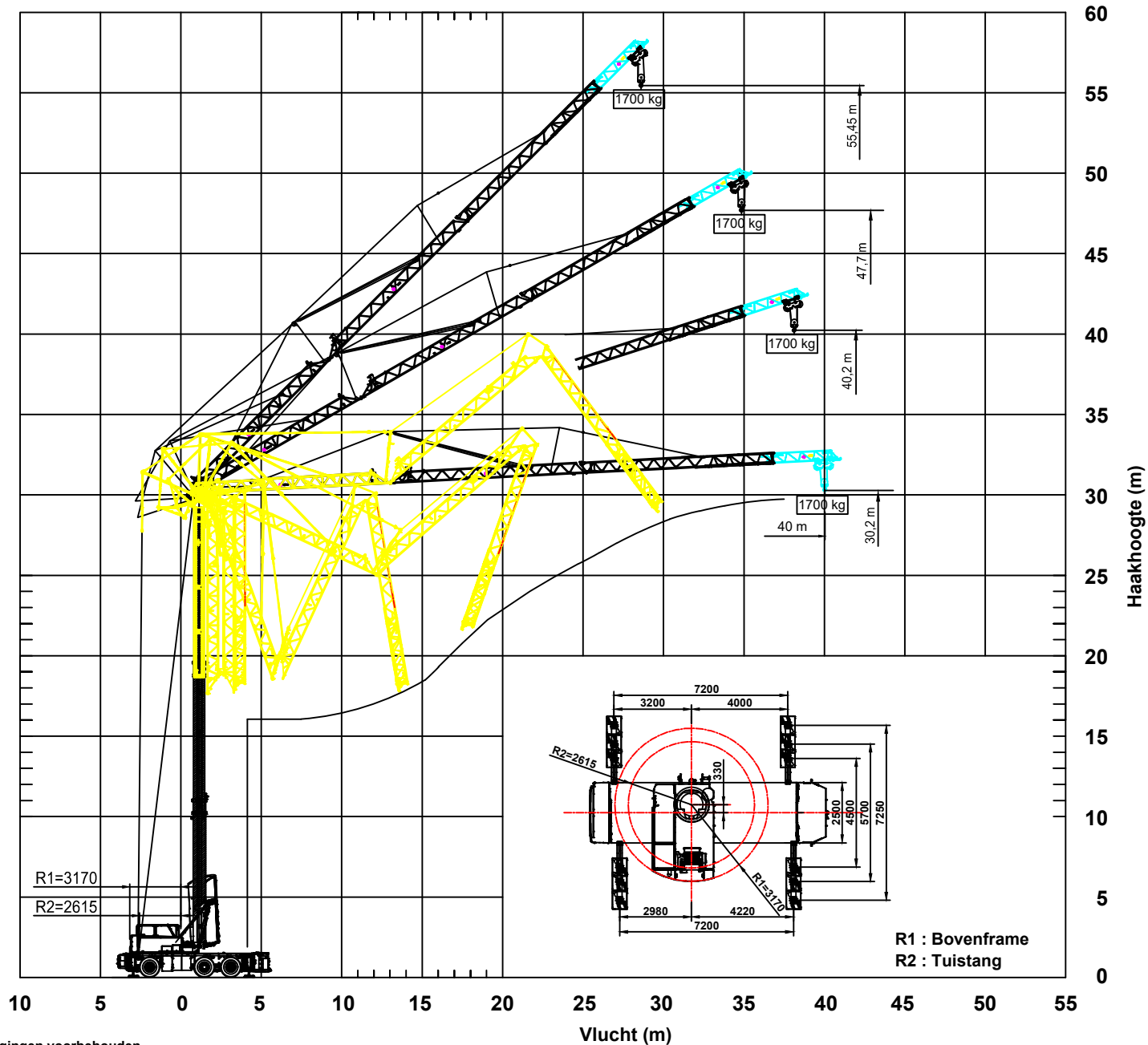

Overview Outriggers	
Max. outrigger force	315 kN
Size outrigger plate	750x600 mm
Ground pressure	0,71 N/mm ²
Size outrigger support plate	1000x900 mm
Ground pressure	0,35 N/mm ²

SPIERINGS
HYDRAULIC FOLDING CRANE
SK 487-AT3

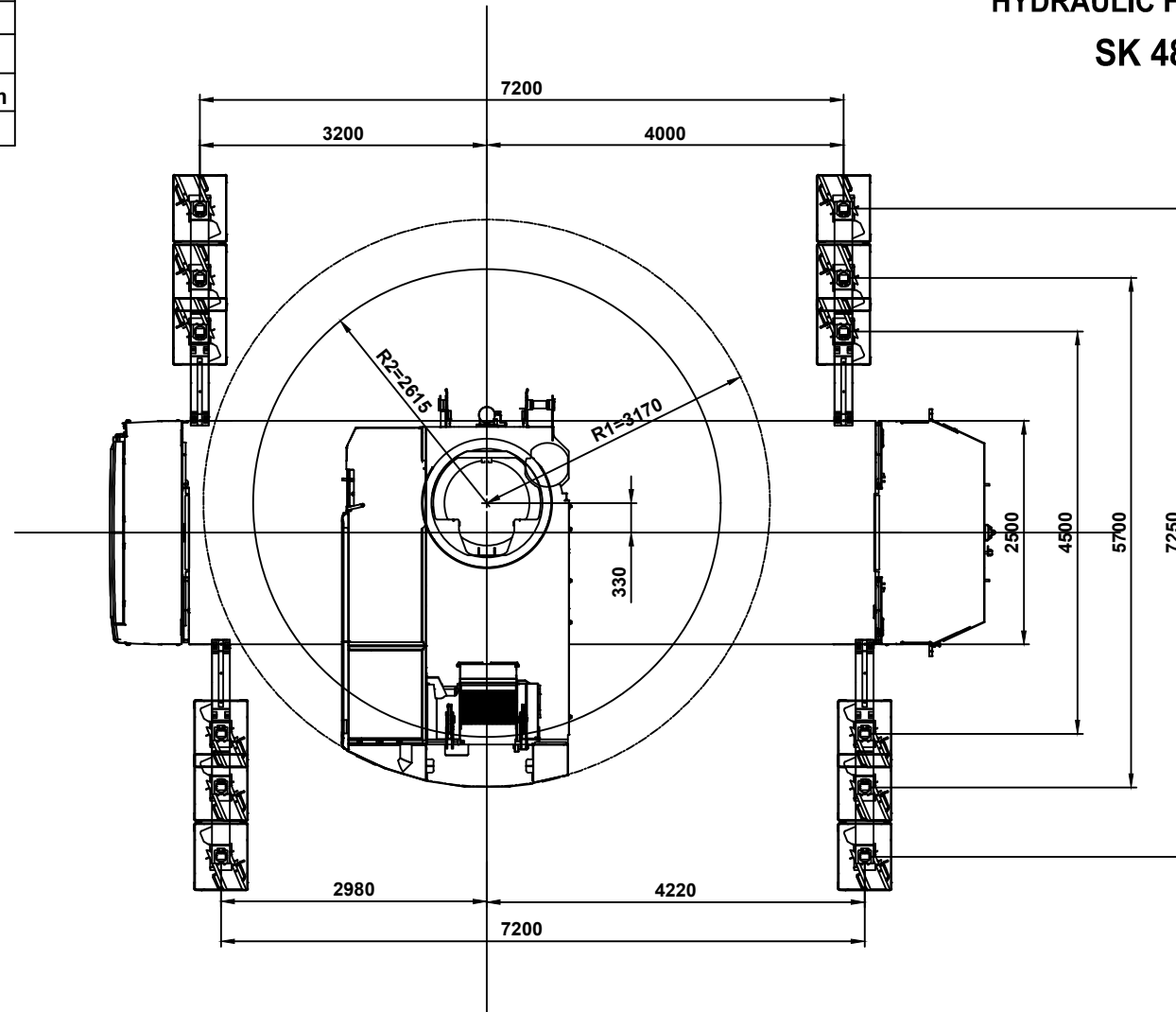

R1 : Superstructure
R2 : Ty bars

Specifications subject to modifications